



# Serie Munters Saturn FIVE

## Ventiladores extractores

Los ventiladores de la serie Saturn FIVE de Munters son completamente modulares, de alta tecnología y ricos en funciones, capaces de combinar un flujo de aire excepcional con una alta eficiencia energética. Esto significa un crecimiento superior del ganado y el rendimiento, un mayor bienestar animal y un negocio más sostenible.

### Modular

Configuración totalmente flexible para satisfacer las necesidades de cualquier granja

### Sostenible

Diseñado para aumentar el flujo de aire mientras reduce los costos de operación, mantenimiento y consumo de energía. Munters Drive ahorra hasta un 40% en costos de electricidad

### Seguro

Larga vida útil y resistencia a la corrosión con Munters Protect, acero inoxidable y materiales compuestos

Saturn FIVE ha sido diseñado para satisfacer las necesidades de cada granjero, para cualquier aplicación de ganadería o invernadero, en cualquier zona climática.

La configuración modular aborda demandas específicas del mercado, incluida la resistencia a la corrosión en entornos hostiles y diferentes opciones de instalación. Saturn FIVE de Munters se ha diseñado para que no requiera mantenimiento y, al mismo tiempo, ofrezca un alto rendimiento constante durante una larga vida útil.

Los ingenieros de Munters desarrollaron una innovadora compuerta mariposa para garantizar el bienestar animal y reducir el desperdicio de energía. Esta compuerta de plástico pendiente de patente reduce la corriente de aire al cerrarse herméticamente cuando el ventilador está apagado. Sin el actuador, la compuerta se abre y permanece abierta incluso en operaciones de alta presión, evitando pérdidas de rendimiento.

Para obtener los mayores ahorros de energía, Munters Drive reduce el consumo de energía hasta en un 40% en comparación con los ventiladores tradicionales, al mismo tiempo que permite la regulación de la velocidad.

Como líder en soluciones de ventilación durante más de 60 años, Munters garantiza la calidad y cuenta con la certificación ISO 9001.

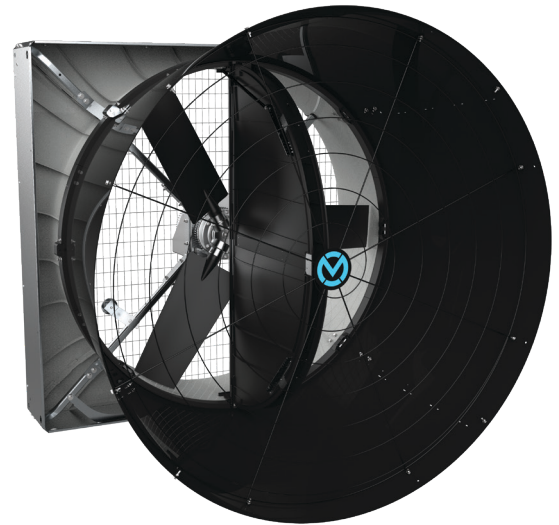

Saturn FIVE Transmisión Directa

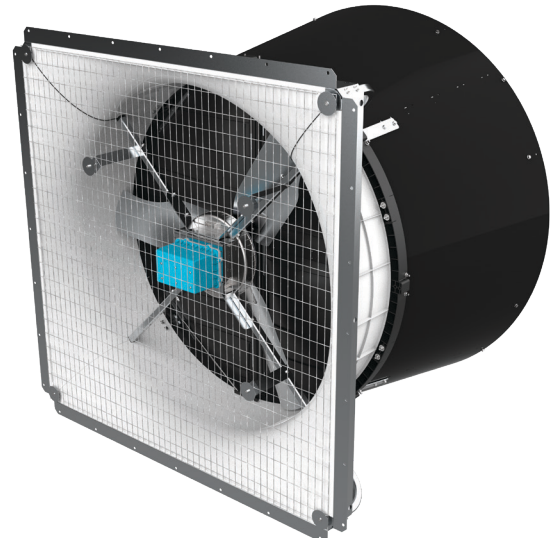

Saturn FIVE Munters Drive

### Solución de oscurecimiento, disponible bajo petición

#### Munters LFd, Filtro de luz

El control de la luz juega un papel fundamental en la avicultura moderna. Especialmente en granjas de reproducción y crianza, el control correcto de la luz es esencial para lograr objetivos de producción ambiciosos.

- Factor de reducción de luz 2.000.000:1
- Instalación directamente en Munters Saturn FIVE

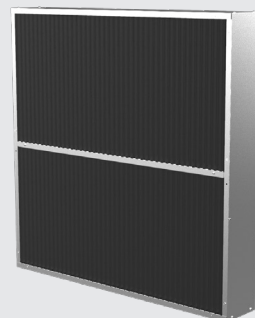

# Serie Munters Saturn FIVE

## Configuración sugerida por aplicación

Aplicación		Motor			Hélice		Caja		Max presión estática
		Tipo	Transmisión	Potencia nominal	Palas	Material <sup>1</sup>	Material <sup>1</sup>		
Avicultura	Pollos de engorde	AC	Correa	1.5 Hp	3	MP	MP	75 Pa	
	Ponedoras (control de luz)	AC	Directa	2.0 Hp	3	Compuesto	MP	120 Pa	
		AC	Correa	2.0 Hp	6	MP	MP	100 Pa	
	Mega granjas (engorde, ponedoras)	AC	Directa	2.0 Hp	3	Compuesto	MP	120 Pa	
		AC	Correa	2.0 Hp	6	MP	MP	100 Pa	
Porcicultura		AC	Correa	1.5 Hp	3	SS	SS/MP	75 Pa	
Invernaderos		AC	Correa	1.5 Hp	3	MP	MP	75 Pa	
Todas aplicaciones	Munters Drive	EC	Directa	2.1 Hp	3	MP	MP	75 Pa	

<sup>1</sup>MP: Munters Protect, SS: acero inoxidable

## Opciones de instalación

### Montado en pared

Instalación directamente en la pared exterior, apto para panel sándwich o pared de madera.

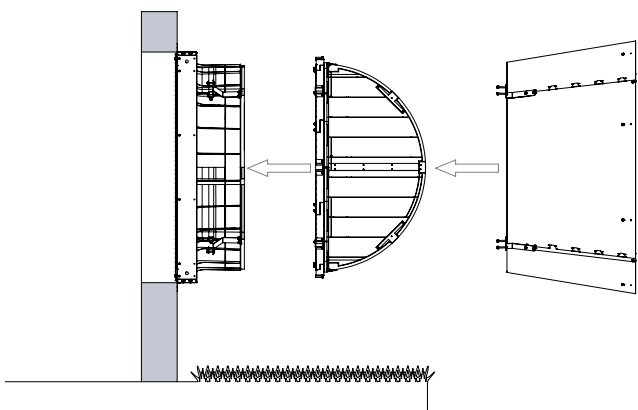
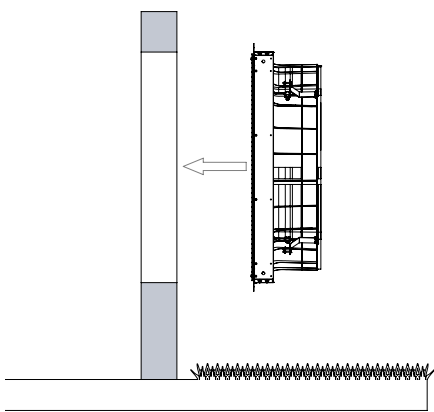

### Montado a través de la pared

Instalación desde el interior del recinto, apta para muro de ladrillo u hormigón con armadura metálica.

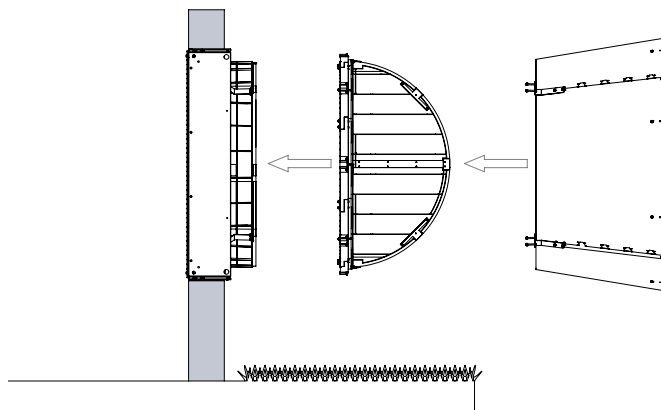
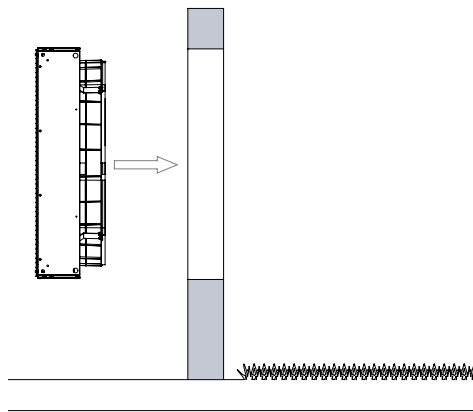

# Serie Munters Saturn FIVE

## Motor AC

### Dimensiones

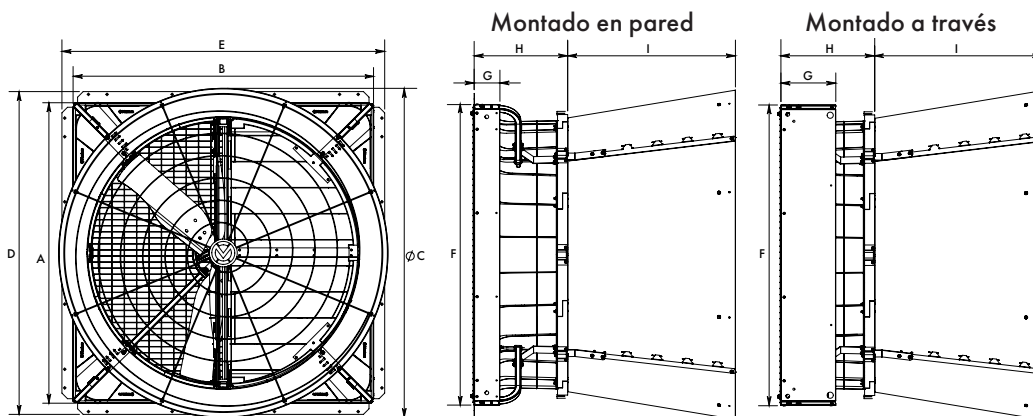

	A	B	C	D	E	F	G	H	I
Montado en pared	1615 mm	1615 mm	1770 mm	1735 mm	1735 mm	1615 mm	139 mm	504 mm	900 mm
Montado a través	1615 mm	1615 mm	1770 mm	-	-	1615 mm	295 mm	504 mm	900 mm

### Especificaciones técnicas

		Correa 1.5	Correa 2.0	Directo 2.0
Potencia nominal	Hp	1.5	2.0	2.0
Diametro de la hélice	mm [pulgadas]	1400 [55]	1400 [55]	1400 [55]
Numero de palas/material		3/Munters Protect	6/Munters Protect	3/Compuesto
Transmisión		Correa	Correa	Directa
Peso del ventilador totalmente equipado	kg	100	120	107
Consumo máximo de energía/corriente máxima <sup>1</sup>	W/A	1850/3.3	2485/4.3	2445/4.6
Clase de protección del motor eléctrico		IP55	IP55	IP55
Nivel de ruido <sup>2</sup>	Db(a)	75.6	76.9	77.7

<sup>1</sup>Especificación 50 Hz 400 V, 60 Hz disponible bajo petición, <sup>2</sup>Medición de ruido hecha de conformidad con ISO 3744

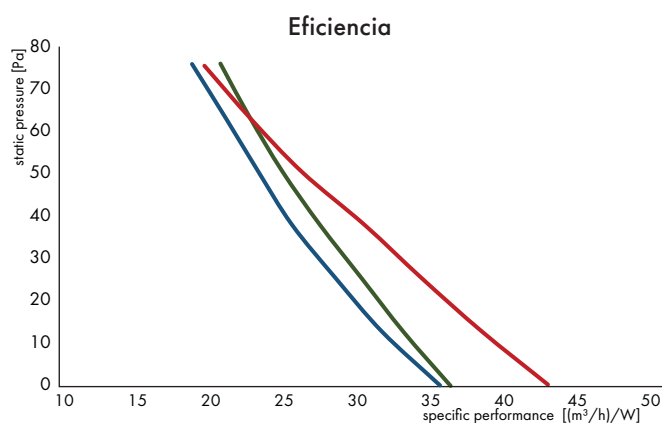
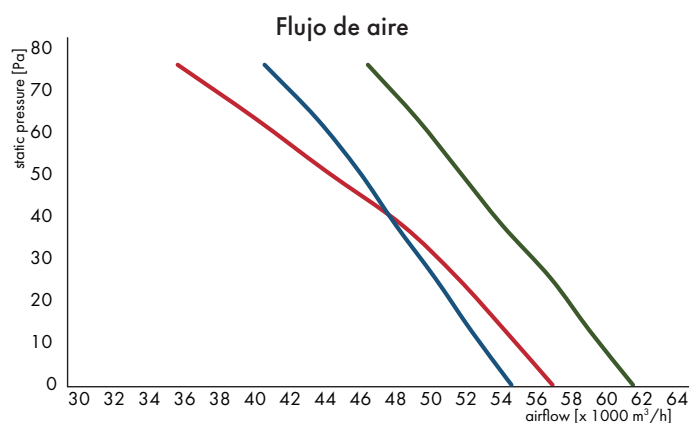

Correa 1.5		Correa 2.0		Directo 2.0	
Motor	BESS Lab	Motor	BESS Lab	Motor	BESS Lab
— Hp 1.5 IE3	#22093	— Hp 2 IE3	#22106	— Hp 2 IE3	#22110

### Capacidad de carga

	Correa 1.5		Correa 2.0		Directo 2.0	
	Desmontado	Montado <sup>1</sup>	Desmontado	Montado <sup>1</sup>	Desmontado	Montado <sup>1</sup>
40' HC container	102	36	86	36	66	30
13.6 m camión	-	42	-	42	-	35

<sup>1</sup>Montado en pared no disponible

# Serie Munters Saturn FIVE

## Motor EC - Munters Drive

### Dimensiones

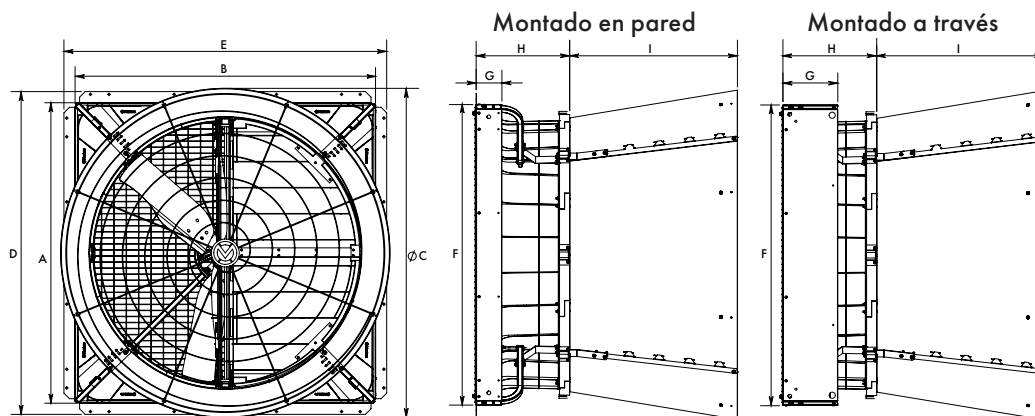

	A	B	C	D	E	F	G	H	I
Montado en pared	1615 mm	1615 mm	1770 mm	1735 mm	1735 mm	1615 mm	139 mm	504 mm	900 mm
Montado a través	1615 mm	1615 mm	1770 mm	-	-	1615 mm	295 mm	504 mm	900 mm

### Especificaciones técnicas

		Munters Drive
Potencia nominal	Hp	2.0
Diametro de la hélice	mm [pulgadas]	1400 [55]
Velocidad nominal de la hélice	rpm	625
Transmisión		Directa
Numero de palas/material		3/Munters Protect
Peso del ventilador totalmente equipado	kg	110
Consumo máximo de energía/corriente máxima <sup>1</sup>	W/A	1985/3.8
Clase de protección del motor eléctrico		IP55
Nivel de ruido <sup>2</sup>	Db(a)	75.6

<sup>1</sup>Especificación 50 Hz 400 V, 60 Hz disponible bajo petición, <sup>2</sup>Medición de ruido hecha de conformidad con ISO 3744

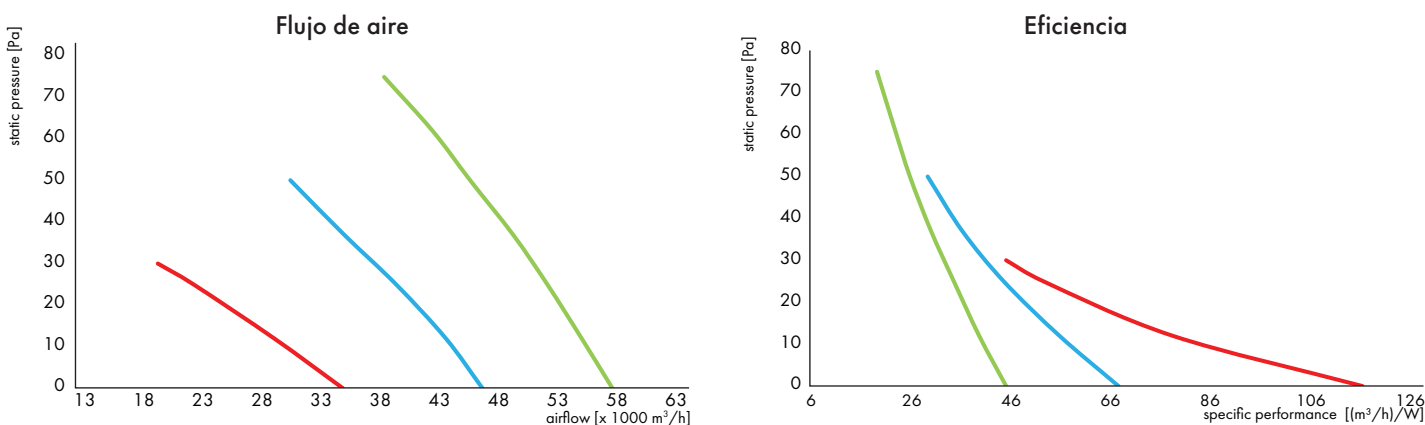

— 625 rpm, — 500 rpm, — 375 rpm. Datos de flujo de aire y eficiencia validados por prueba #22113 realizada por BESS Lab

### Capacidad de carga

	Munters Drive	
	Desmontado	Montado <sup>1</sup>
40' HC container	66	36
13.6 m camión	-	42

<sup>1</sup>Montado en pared no disponible

Para encontrar su oficina de Munters más cercana visite [www.munters.com](http://www.munters.com)

Munters se reserva el derecho de realizar modificaciones en las especificaciones, cantidades, etc., por razones de producción u otros motivos, después de la publicación. © Munters AB, 2022