



Munters EDC 18-24 GHp

Ventiladores recirculadores

La serie EDC GHp es una de las más recientes líneas de recirculadores desarrolladas y producidas por Munters, destinada a mejorar la calidad del aire y las condiciones climáticas en invernaderos y aplicaciones avícolas (pollos de engorde y gallinas ponedoras).

Características

- Durabilidad superior gracias al recubrimiento Munters Protect, 3 años de garantía anticorrosión
- Instalación rápida y fácil
- Diseño compacto
- Temperatura y distribución de humedad optimizadas
- Reducción de consumo energético y costo de ventilación

La serie EDC GHp de Munters, desarrollada para minimizar estratificación térmica, humedad y aire estancado, asegura una temperatura estable en granjas e invernaderos. La serie EDC GHp incluye dos versiones, 18" y 24", y está diseñada para mejorar la calidad del aire interior y reducir el riesgo de condensación, optimizando temperatura y distribución de humedad.

El diseño compacto y eficiente reduce los efectos negativos de la oscuridad sobre el crecimiento de la planta, maximizando exposición a la luz y transpiración en invernaderos, mientras garantiza uniformidad y condiciones del aire mejores en granjas avícolas, incrementando bienestar y tasa de crecimiento del animal.

Los recirculadores EDC GHp de Munters proporcionan una solución energéticamente eficiente, porque aseguran una gran capacidad de flujo de aire y un consumo de energía reducido, que conlleva una disminución significativa del costo de calefacción y refrigeración.

El diseño único de la hélice es autolimpiable para conseguir la máxima eficiencia cuando está operando y evitar mantenimiento y limpieza.

Como líder del mercado en soluciones de ventilación desde hace más de 60 años, Munters garantiza la calidad de sus productos y tiene la certificación ISO 9001.

Especificaciones del caudal de aire

	Longitud (L) ¹	Altura de canal (GH)
EDC18GHp	25 m	GH > 2.5 m
EDC24GHp	30 m	GH > 3.5 m

¹Teniendo en cuenta una velocidad residual de 0.8 m/s

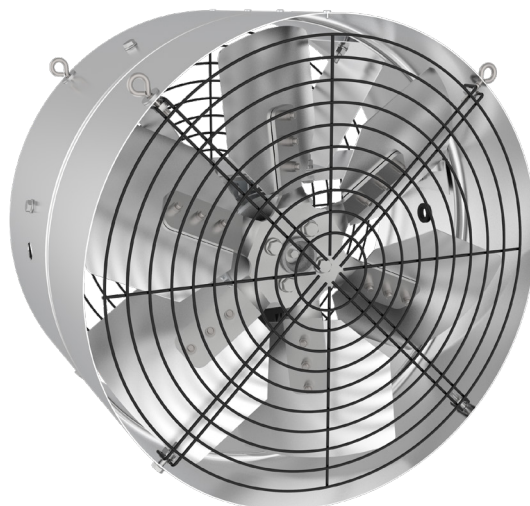

EDC18GHp vista frontal



EDC24GHp vista trasera

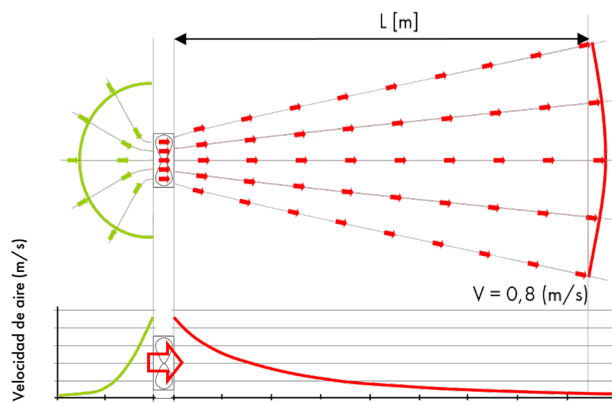

Munters EDC 18-24 GHp

Ventiladores recirculadores

Dimensiones

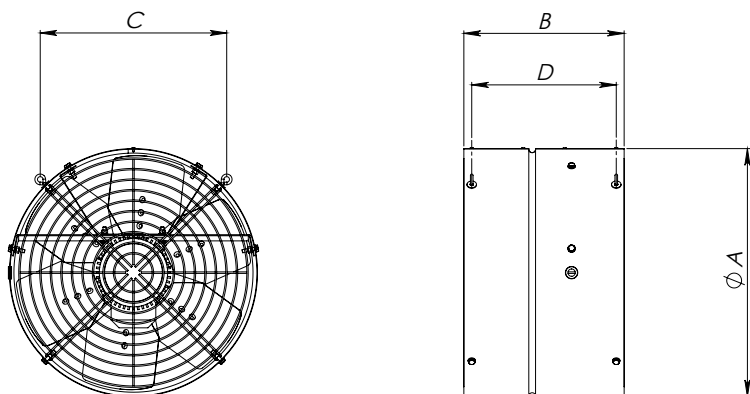

	A	B	C	D
EDC18GHp	472 mm	305 mm	355 mm	275 mm
EDC24GHp	623 mm	305 mm	458 mm	275 mm

Especificaciones técnicas

		EDC18GHp	EDC24GHp
Potencia nominal	Hp	0.5	0.5
Diametro de la hélice	mm [pulgadas]	450 [18]	600 [24]
Numero de palas/material		6/Munters Protect	6/Munters Protect
Velocidad nominal de la hélice	rpm	1400	900
Peso del ventilador totalmente equipado	kg	14	20
Consumo máximo de energía/corriente máxima ¹	W/A	620/1.2	500/1
Grado de aislamiento/clase de protección del motor		F/IP55	F/IP55
Nivel de ruido ²	Db(a)	69.2	65.7

¹Especificación 50 Hz 400 V, 60 Hz disponible bajo petición, ²Medición de ruido hecha de conformidad con ISO 3744

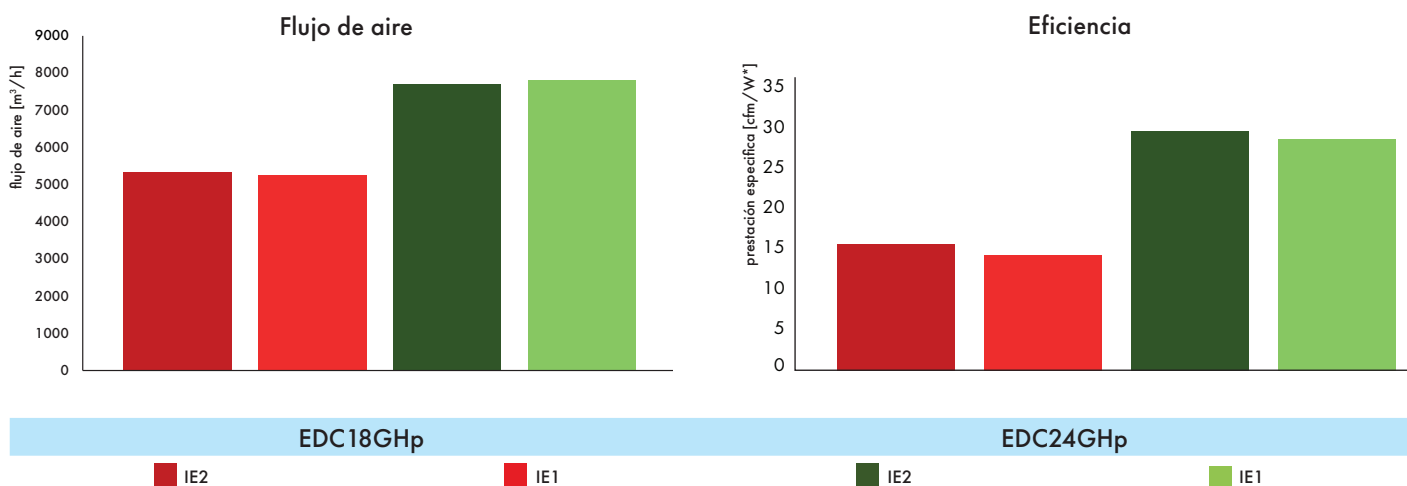

Datos de flujo de aire y eficiencia medidos en condiciones estándar (20°; 1013 hPa). *1 cfm/W = 1.7 m³/hW

Capacidad de carga

	EDC18GHp		EDC24GHp	
	Unidad/pallet	Unidad/container	Unidad/pallet	Unidad/container
20' Container	56	336	42	168
40' Container	56	672	42	336
40' HC Container	64	768	48	384

Para encontrar su oficina de Munters más cercana visite www.munters.com

Munters se reserva el derecho de realizar modificaciones en las especificaciones, cantidades, etc., por razones de producción u otros motivos, después de la publicación. © Munters AB, 2021