

WM54F

Série em fibra de vidro



- Venturi durável em fibra de vidro
- Porta estilo borboleta vedada reduzindo entrada de ar
- Cone e portas em polímero resistente a raios UV
- Grade de proteção interna instalada diretamente na parede, sem necessidade estrutura adicional
- Rolamentos blindados
- Equipamento atende a norma **NR12**

Tecnologia Comprovada de Longa Duração

O WM54F usa mais de 65 anos de conhecimento em desenvolvimento de exaustores da Aerotech, para dar ao produtor de hoje exatamente o que ele precisa. Fabricado no Brasil, o time de engenharia da Munters, desenvolveu um exaustor usando materiais de alta qualidade e longa duração como venturi em fibra de vidro, cones em polímero e portas em material isolante.

O WM54F não tem apenas uma durabilidade incrível, mas também os testes no laboratório BESS mostraram que ele é excelente em eficiência. Proteja o seu investimento e escolha o exaustor desenvolvido para resistir ao ambiente de criação de animais. WM54F desenvolvido para anos de ventilação livre de problemas.

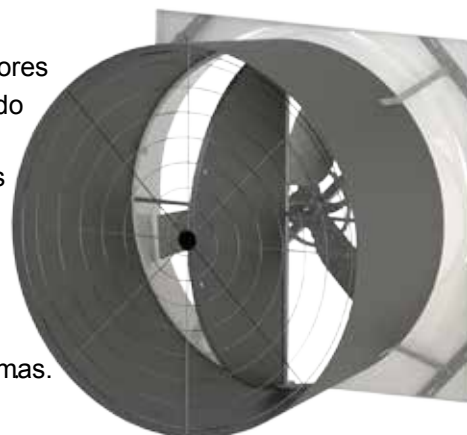

Informação de Performance:

Modelo	0.0" PE		0.05" PE		0.10" PE		0.15" PE		Air Flow	BESS Lab
	m³/h	$\frac{m^3/h}{Watt}$	m³/h	$\frac{m^3/h}{Watt}$	m³/h	$\frac{m^3/h}{Watt}$	m³/h	$\frac{m^3/h}{Watt}$		
Motor mono : 1 HP, 220V										
WM54F1	52100	47,5	49400	42,6	46200	37,8	42400	33,4		15181
Motor Tri: 1.5 HP, 220V										
WM54F1.5	56000	37,6	53100	34	50300	30,7	47000	27,7		16946

Dimensões:

Tamanho	A	B	C	D - Dia.	E	F	Abertura (W.O.)
54"	60"W. x 60" H.	49"	5 $\frac{1}{16}$ "	66 $\frac{5}{16}$ " *	3 $\frac{3}{16}$ "	4 $\frac{3}{4}$ "	56 $\frac{1}{2}$ " W. x 56 $\frac{1}{2}$ " H.

*É possível montar com 60", vide manual

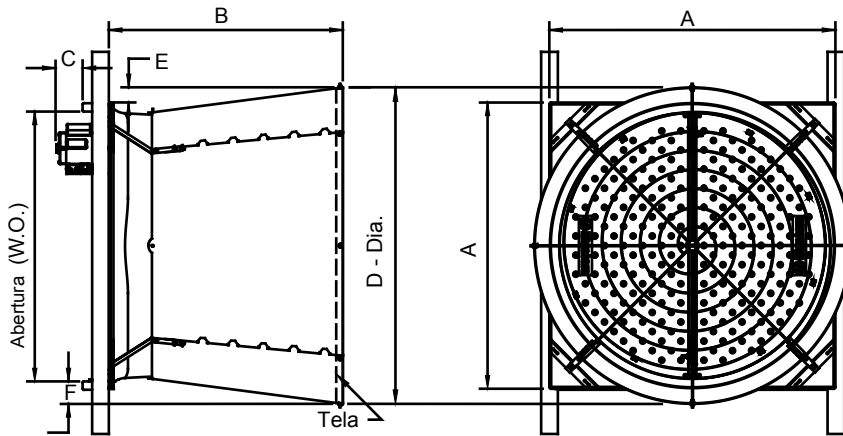

Características: 2 Portas isolantes com frame em alumínio fundido.

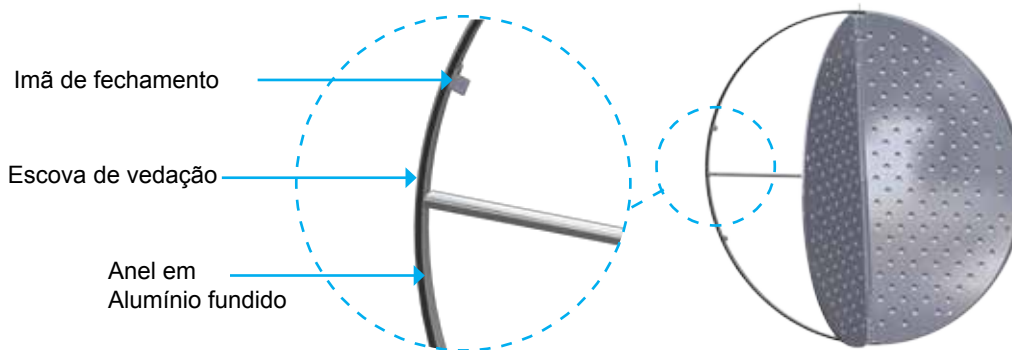

Exaustores WM54F em fibra de vidro são desenvolvidos e produzidos pela Munters Brasil Indústria e Comércio LTDA



Australia Munters Pty Limited, Phone +61 2 8843 1594, **Brazil** Munters Brasil Industria e Comercio Ltda, Phone +55 41 3317 5050, **Canada** Munters Corporation Mason, Phone +1 517 676 7070, **China** Munters Air Treatment Equipment (Beijing) Co. Ltd, Phone +86 10 80 418 000, **Denmark** Munters A/S, Phone +45 9862 3311, **India** Munters India, Phone +91 20 3052 2520, **Indonesia** Munters, Phone +62 818 739 235, **Italy** Munters Italy S.p.A., Chiusavecchia, Phone +39 0183 52 11, **Japan** Munters K.K., Phone +81 3 5970 0021, **Korea** Munters Korea Co. Ltd., Phone +82 2 761 8701, **Mexico** Munters Mexico, Phone +52 818 262 54 00, **Russia** Munters AB, Phone +7 812 448 5740, **Singapore** Munters Pte Ltd., Phone +65 744 6828, **South Africa and Sub-Sahara Countries** Munters (Pty) Ltd., Phone +27 11 997 2000, **Spain** Munters Spain S.A., Phone +34 91 640 09 02, **Sweden** Munters AB, Phone +46 8 626 63 00, **Thailand** Munters Co. Ltd., Phone +66 2 642 2670, **Turkey** Munters Form Endüstri Sistemleri A.Ş, Phone +90 262 751 3750, **USA** Munters Corporation Mason, Phone +1 517 676 7070, **Vietnam** Munters Vietnam, Phone +84 8 3825 6838, **Export & Other countries** Munters Italy S.p.A., Chiusavecchia Phone +39 0183 52 11.

Your closest distributor