

MK90D green

Mobiele ontvochtiger  
voor koude ruimtes

### Voordelen

- Goede ontvochtigingsprestaties
- Milieuvriendelijk koelmiddel R454C
- Robuuste constructie
- Eenvoudige bediening
- Digitale, multifunctionele display
- Ingebouwde RH/T-sensor
- Automatisch ontdooiingssysteem via hotgas-bypass
- Servicevriendelijk ontwerp



## Effectieve, milieuvriendelijke ontvochtiging

Mobiele ontvochtiger voor koude ruimtes MK90D green met digitale display

Moderne technologie is alleen met digitale componenten te realiseren. Zo zorgt bij de Munters MKD green-serie de ingebouwde RH/T-sensor (hygrostaatfunctie) in combinatie met de digitale multifunctionele display voor een slimme en efficiënte ontvochtiging.

De luchtontvochtigers uit de MKD green-serie zijn uitermate geschikt om corrosie en condenswater in waterzuiveringsinstallaties tegen te gaan, de luchtvochtigheid in opslagruimtes, kelders, archieven etc. te reduceren en ook voor mobiel gebruik bij watersanering en het herstel van brandschade. Voor een flexibeler gebruik is de luchtontvochtiger uitgerust met een in hoogte verstelbare handgreep. De grote rubberen transportwielen en het met plastic beklede draagframe ondersteunen de mobiliteit en voorkomen tegelijk beschadigingen aan inventaris en meubilair. De gebruiksvriendelijkheid wordt aangevuld door accessoires als een externe hygrostaat.

Volgens de EU-verordening moet in 2030 de uitstoot van gefluoreerde broeikasgassen stapsgewijs zijn ingeperkt. Dankzij het milieuvriendelijke koelmiddel R454C, dat voor het eerst wordt gebruikt in de MKD green-serie, leveren de luchtontvochtigers van Munters een individuele bijdrage aan de milieubescherming.

De luchtontvochtiging gebeurt door de omgevingslucht af te laten koelen volgens het principe van een waterval. Een axiale ventilator zuigt via een koelregister (verdamer) omgevingslucht aan. In dit koelregister koelt de lucht af tot beneden het dauwpunt en wordt het water gecondenseerd. Het water wordt verzameld in de condensaatbak en direct via een condenswaterslang afgevoerd. Vervolgens wordt er via een warmteregister (condensator) weer warmte toegevoerd naar de afgekoelde lucht.

De restwarmte van de compressor leidt over het geheel genomen tot een lichte temperatuurstijging. Door de recirculatie van de lucht verloopt de ontvochtiging snel, effectief en op een milieuvriendelijke manier.



## Afmetingen

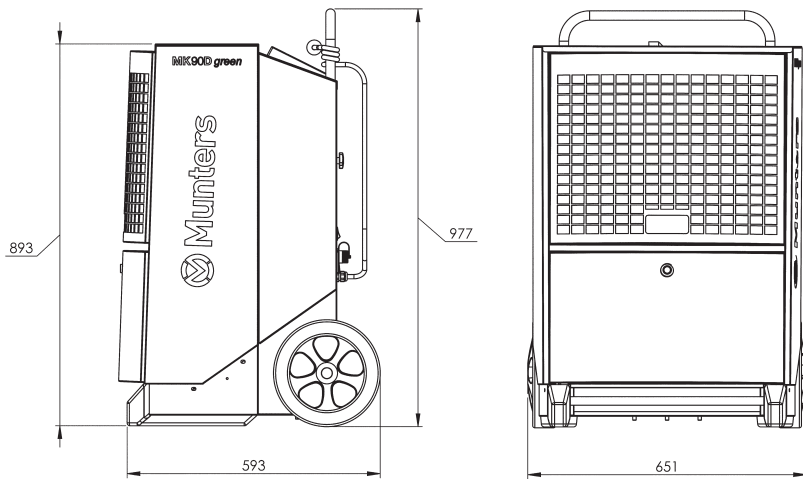

## Technische gegevens

Ontvochtigingscapaciteit	
Ontvochtigingsprestatie; 30°C, 80% (kg/24h)	86,5
Ontvochtigingsprestatie; 20°C, 60% (kg/24h)	37,0
Ontvochtigingsprestatie; 10°C, 70% (kg/24h)	20,1
Toepassingsgebied	
Relatieve vochtigheid (%)	40 - 100
Temperatuur (°C)	3 - 35
Spanning (V/Hz)	230/50
Stroomafname max. (A)	8,3
Opgenomen elektrisch vermogen max. (W)	1.900
Stroomverbruik bij 30°C, 80% (kWh/kg)	0,48
Luchtdebiet (m³/h)	1.000
Koelmiddel	R454C
Vulvolume (g)	1.600
Waterreservoir (l)	-
Gewicht (kg)	62
Geluidsniveau, max. (dB, A)	62
Beschermingsgraad (IP)	X4
Kabellengte (m)	3,5

## Schematische weergave

- A: Omgevingslucht
- B: Verdampers
- C: Condensator
- D: Condensaatbak
- E: Ontvochtigde lucht

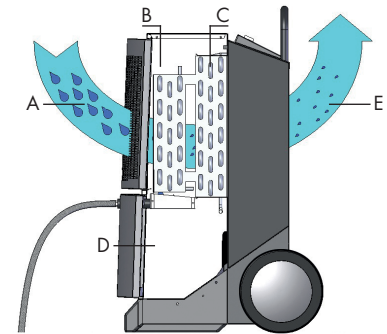

## Ontwerpkenmerken

- Mobiel
- Flexibel
- Robuust
- Automatische ontdooiing (hotgas-bypass)
- Digitale, multifunctionele display
- Ingebouwde RH/T-sensor
- Bedrijfsrenteller
- Gebruiks- en alarmmelding naar Extern
- Contactdoos voor externe hygrostaat
- Condensaatbak
- Kabellengte 3,5 m

## Accessoires (optioneel)

- Externe hygrostaat

## Ontvochtigingsprestatie

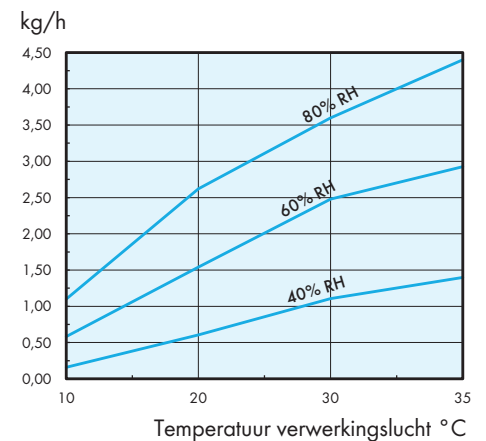

 **Munters**

Op [www.munters.com](http://www.munters.com) kunt u zien waar de voor u dichtstbijzijnde vestiging zich bevindt.

Munters behoudt zich het recht voor om specificaties, vermeldingen van hoeveelheden etc. om productietechnische of andere redenen na publicatie te wijzigen. © Munters AB, 2020