



Munters EDC 18-24 GHp

Circuladores de ar

A série EDC GHp é uma das mais recentes na família de circuladores de ar desenvolvidos e produzidos pela Munters, com o objetivo de melhorar a qualidade do ar e as condições climáticas em qualquer aplicação de estufas e aves.

Funcionalidades

- Durabilidade superior com revestimento Munters Protect, 3 anos de garantia contra corrosão
- Instalação rápida e fácil
- Design compacto
- Distribuição otimizada de temperatura e umidade
- Redução do consumo de energia e dos custos de ventilação e aquecimento

Desenvolvido para remover o calor estratificado, a umidade e o ar estagnado, o Munters EDC GHp garante temperatura climática estável dentro de diferentes estruturas. A série EDC GHp inclui uma versão de 18" e uma de 24" e foi projetada para melhorar a qualidade do ar interno e diminuir o risco de condensação, otimizando a distribuição de temperatura e umidade.

O design compacto e eficiente reduz os efeitos negativos da sombra no crescimento de plantas, maximizando a exposição à luz e a transpiração em estufas, ao mesmo tempo que garante melhores condições de ar e uniformidade nas granjas, aumentando o conforto e a taxa de crescimento dos animais.

Os circuladores de ar Munters EDC GHp fornecem uma solução eficiente em termos energéticos, pois garantem alto fluxo de ar e baixo consumo de energia, o que resulta numa diminuição significativa dos custos de aquecimento e arrefecimento.

O design exclusivo da hélice é autolimpante, desenvolvido para alcançar a mais alta eficiência ao operar e evitar procedimentos de manutenção e limpeza.

Como líder de mercado em soluções de ventilação há mais de 60 anos, a Munters garante qualidade e é certificada pela ISO 9001.

Especificações de movimento de ar

	Comprimento (L) ¹	Pé direito da estufa (GH)
EDC18GHp	25 m	GH > 2.5 m
EDC24GHp	30 m	GH > 3.5 m

¹Considerando uma velocidade residual de 0.8 m/s



Vista frontal de EDC18GHp

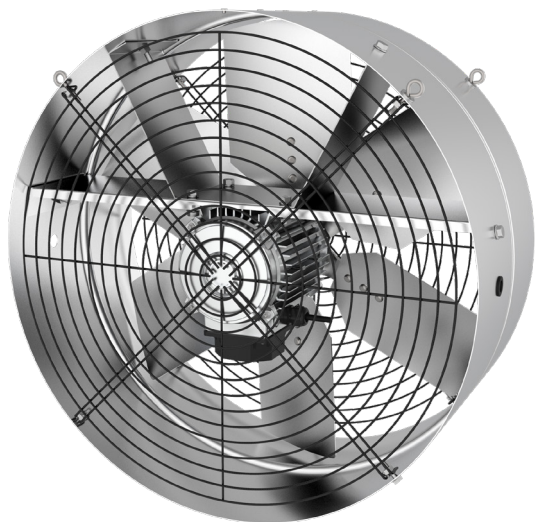

Vista traseira de EDC24GHp

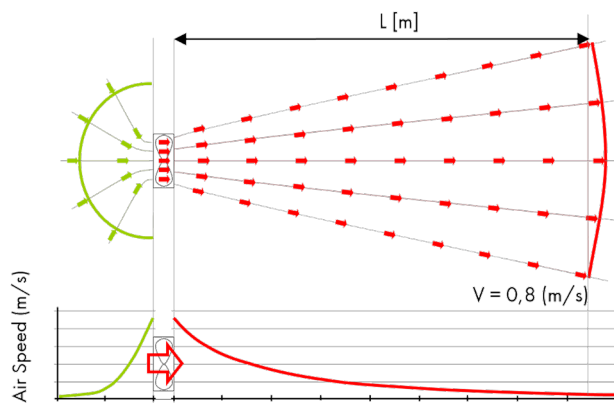

Munters EDC 18-24 GHp

Circuladores de ar

Dimensões

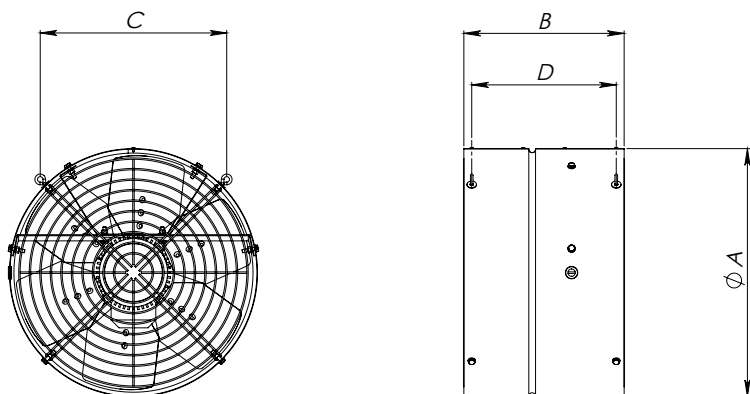

	A	B	C	D
EDC18GHp	472 mm	305 mm	355 mm	275 mm
EDC24GHp	623 mm	305 mm	458 mm	275 mm

Especificações técnicas

		EDC18GHp	EDC24GHp
Potência nominal	Hp	0,5	0,5
Diâmetro da hélice	mm [polegadas]	450 [18]	600 [24]
Número de lâminas/material		6/Munters Protect	6/Munters Protect
Velocidade nominal da hélice	rpm	1400	900
Peso do circulador totalmente equipado	kg	14	20
Consumo máximo de energia/corrente máxima ¹	W/A	620/1,2	500/1
Classe de isolamento/classe de proteção do motor		F/IP55	F/IP55
Nível de ruído ²	Db(a)	69,2	65,7

¹50 Hz 400 V especificação, 60 Hz disponível mediante solicitação, ²Medição de ruído feita de acordo com a ISO 3744

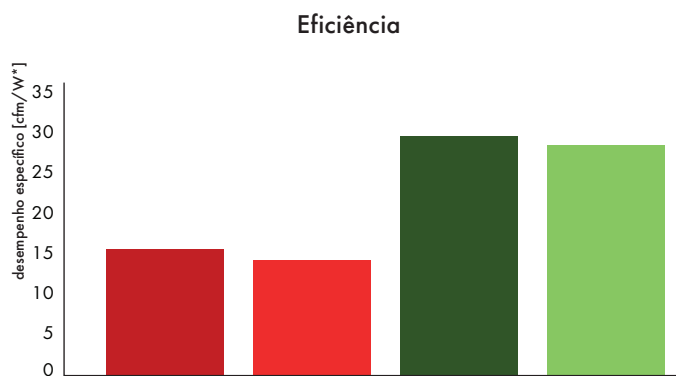
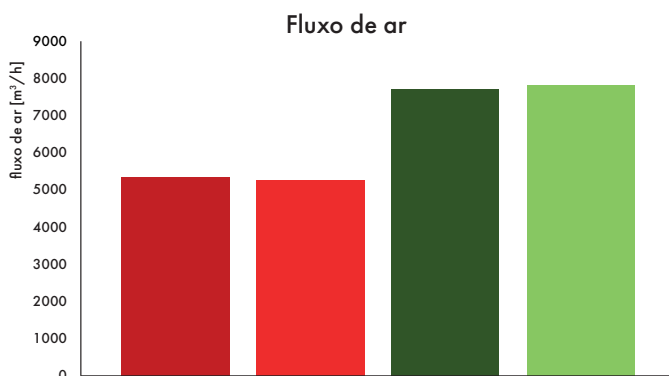

EDC18GHp		EDC24GHp	
■ IE2	■ IE1	■ IE2	■ IE1

Dados de fluxo de ar e eficiência medidos em condições padrão (20°; 1013 hPa). *1 cfm/W = 1.7 m³/hW

Encontre o escritório da Munters mais próximo em www.munters.com

A Munters reserva-se o direito de fazer alterações nas especificações, quantidades, etc., por motivos de produção ou outros, após a publicação.
© Munters AB, 2022